

# Catálogo de Carrinhos, Equipamentos e Cestas

UMA MARCA

 **Amapã**



 **VAGONE**  
Carrinhos e Aramados

No Grupo Amapá, apoiamos o sonho empreendedor de milhares de brasileiros.

Há mais de quatro décadas, transformamos coragem em conquistas e construímos uma história sólida, feita de inovação, qualidade e respeito.

Somos uma indústria brasileira com presença em todo o país e no exterior, referência em soluções para movimentação, armazenagem, organização e exposição de produtos. Mais do que fabricar, entregamos confiança, tecnologia e eficiência para empresas de todos os portes.

Nossa essência é o movimento. Evoluímos todos os dias porque acreditamos no trabalho com paixão, no compromisso social e ambiental e, principalmente, nas pessoas.

**Grupo Amapá, o parceiro que resolve.**





Nossos carrinhos são produzidos com rigoroso controle de qualidade, garantindo alta durabilidade e o melhor custo-benefício.

Equipados com rodas e rodízios de alto desempenho fornecidos pelos principais fabricantes, oferecem movimentação leve, estável e silenciosa, mesmo em ambientes de grande fluxo. Isso significa mais praticidade para quem utiliza e uma experiência de compra muito mais agradável para o cliente, sem ruídos indesejados durante o deslocamento.

Projetados para suportar diferentes tipos de carga, os carrinhos unem eficiência, conforto e robustez em um único produto. Uma solução confiável, que combina tecnologia, qualidade e funcionalidade para otimizar o dia a dia das operações comerciais.

Conte com a nossa experiência de mais de 40 anos de mercado.



Sinônimo de segurança e de padronização, nossos carrinhos estão em conformidade com a norma **DIN EN 1929-1**.

# TRANSFORMAÇÃO E TRATAMENTO DO AÇO

Carrinhos com estrutura reforçada, produzidos sem sobras ou rebarbas. Confeccionados em aramado BTC claro, aço 1006, garantindo resistência e acabamento superior.

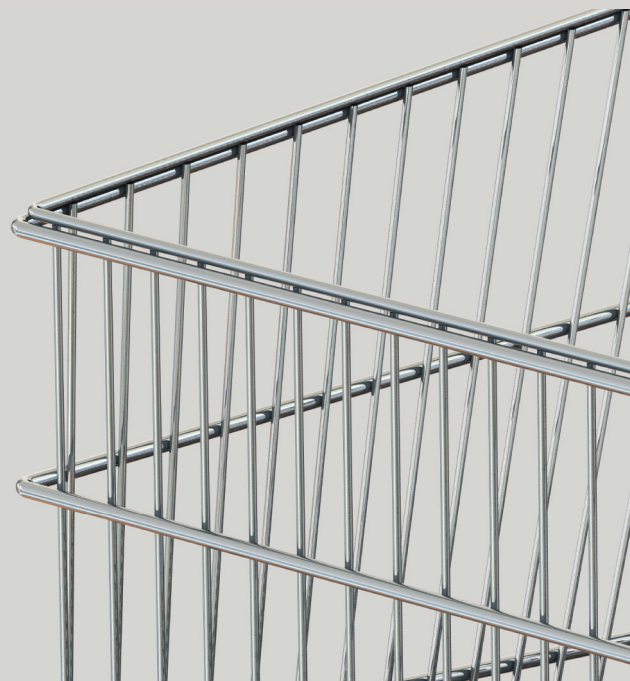

## GALVANIZAÇÃO

A galvanização dos carrinhos é realizada com tecnologia de ponta e cuidado ambiental em cada etapa do processo. Trata-se de um avançado tratamento eletroquímico que reveste o aço com zinco alcalino, protegendo contra a corrosão. Esse método garante maior vida útil ao produto, reduz custos de manutenção e contribui para práticas industriais mais sustentáveis.

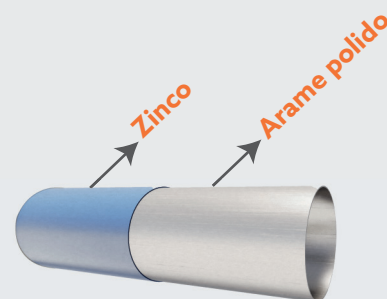

## PINTURA

A pintura aplicada pelo Grupo Amapá utiliza epóxi de alta qualidade, com aplicação rápida e eficiente. O resultado é uma superfície lisa, de fácil limpeza, que protege contra a oxidação e aumenta ainda mais a durabilidade.

Além da resistência, oferecemos uma ampla variedade de cores para personalizar o produto de acordo com o estilo do seu negócio. Neutras ou vibrantes, as opções de acabamento trazem modernidade e reforçam a identidade visual da sua loja.

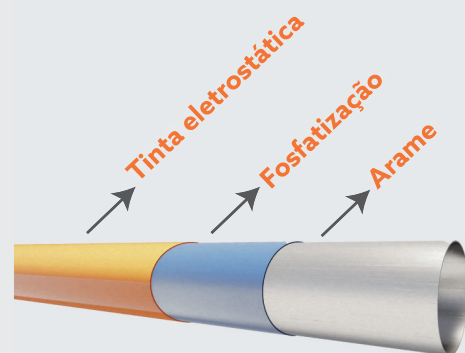

Acabamentos galvanizados ou coloridos podem receber camada extra de verniz, garantindo mais proteção e durabilidade.



# ACESSÓRIOS

Diversidade e personalização para melhor atender às necessidades do seu cliente.

**Personalização nos cabos, sua marca em destaque.**



Rodízios em aço carbono, com rodas em polipropileno, copolímero e poliuretano linear, proporcionam um movimento fácil, silencioso e sem trepidações pela loja.

**Opção de rodas retas ou rodas abauladas.**

Opcional de roda para esteira rolante, mais segurança e estabilidade no uso em esteiras. O carrinho fica firmemente posicionado, evitando deslizamentos.

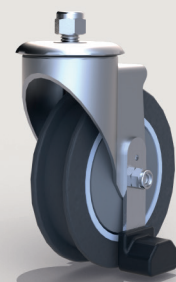

Bebê-conforto com capacidade de peso de até 10 kg.

**Disponível para os modelos: 160 L, 180 L, 200 L e 210 L.**

Porta-bebê com assento em polipropileno com capacidade de peso de até 15 kg.

**Disponível para os modelos: 130 L, 160 L, 180 L, 200 L e 210 L.**



Cantoneira opcional de acabamento e proteção, com material resistente em polietileno de média densidade de injeção.

**Cores disponíveis:**



Punho anatômico opcional, com maior área para merchandising e uma pegada mais ergonômica, proporcionando conforto ao conduzir o carrinho.

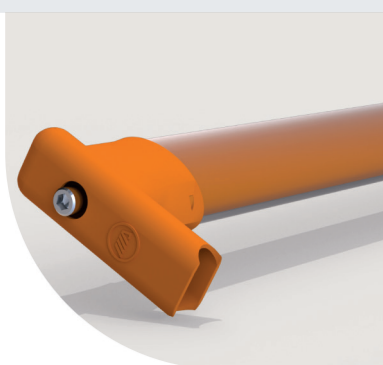

# CARRINHOS COM CESTO ÚNICO

IMAGENS ILUSTRATIVAS



Praticidade em cada compra:  
projetados para serem leves,  
resistentes e funcionais

## 130 L SIMPLES

Capacidade de carga: 90 kg

Corpo galvanizado ou colorido.

Acessórios opcionais: porta-bebê, rodas para esteira rolante e punho anatômico.



## 90 L SIMPLES

Capacidade de carga: 70 kg

Corpo galvanizado ou colorido.

Acessórios opcionais: rodas para esteira rolante e punho anatômico.

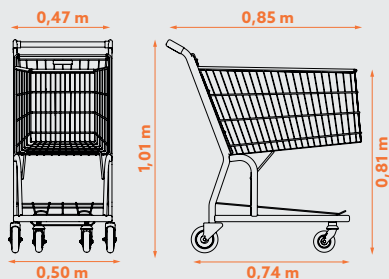

## 160 L SIMPLES

Capacidade de carga: 120 kg

Corpo galvanizado ou colorido.

Acessórios opcionais: porta-bebê, bebê-conforto e rodas para esteira rolante.



# CARRINHOS COM CESTO ÚNICO

IMAGENS ILUSTRATIVAS

Compacto no tamanho,  
gigante na praticidade



## 180 L SIMPLES

Capacidade de carga: 120 kg

Corpo galvanizado ou colorido.

Acessórios opcionais: porta-bebê,  
bebê-conforto e rodas para esteira  
rolante.

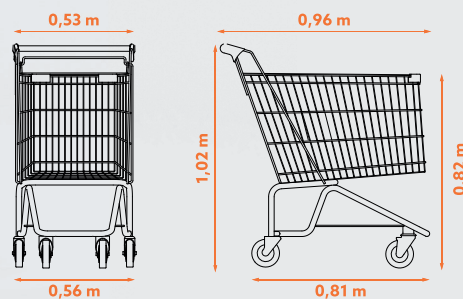

Mais capacidade em um  
design compacto e moderno

## 210 L SIMPLES

Capacidade de carga: 150 kg

Corpo galvanizado ou colorido.

Acessórios opcionais: porta-bebê,  
bebê-conforto e rodas para esteira  
rolante.

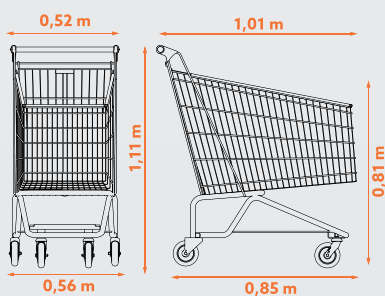

# CARRINHOS COM CESTOS DUPLOS

IMAGENS ILUSTRATIVAS



Mais conforto e eficiência:  
dois cestos para uma  
compra organizada

## 130 L DUPLO

Capacidade de carga: 100 kg  
50 kg cada cesto

Corpo galvanizado ou colorido.

Acessórios opcionais: rodas para esteira  
rolante e punho anatômico.

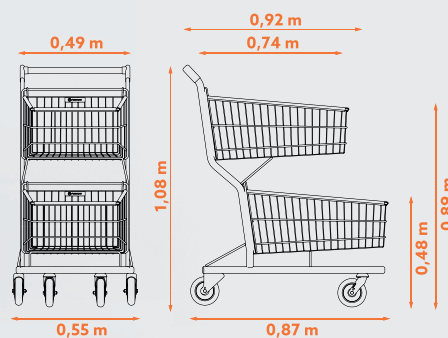

## 50 L DUPLO

Capacidade de carga: 50 kg  
25 kg cada cesto

Corpo galvanizado ou colorido.

Acessórios opcionais: rodas para esteira  
rolante e punho anatômico.

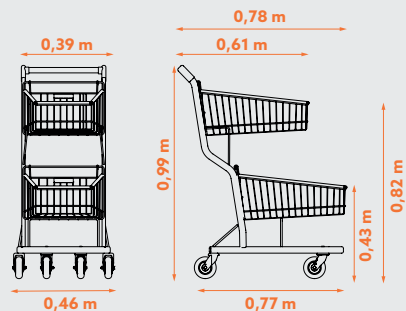

## 90 L DUPLO

Capacidade de carga: 70 kg  
35 kg cada cesto

Corpo galvanizado ou colorido.

Acessórios opcionais: rodas para esteira  
rolante e punho anatômico.



## 100 L DUPLO

Capacidade de carga: 90 kg  
45 kg cada cesto

Corpo galvanizado ou colorido.

Acessórios opcionais: rodas para esteira  
rolante e punho anatômico.

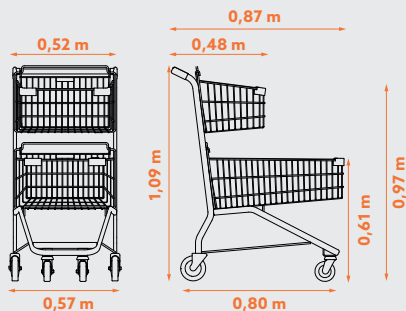

# CARRINHOS ERGONÔMICOS

IMAGENS ILUSTRATIVAS



Movimento leve, com design ergonômico que reduz esforço e garante mais conforto nas compras

## 100 L ERGONÔMICO

Capacidade de carga: 90 kg

Corpo galvanizado ou colorido.

Acessórios opcionais: rodas para esteira rolante e punho anatômico.



## 70 L ERGONÔMICO

Capacidade de carga: 70 kg

Corpo galvanizado ou colorido.

Acessórios opcionais: rodas para esteira rolante e punho anatômico.



## 130 L ERGONÔMICO

Capacidade de carga: 90 kg

Corpo galvanizado ou colorido.

Acessórios opcionais: rodas para esteira rolante e punho anatômico.



# CARRINHOS ATACADISTAS

IMAGENS ILUSTRATIVAS

**Robustez e resistência  
para compras em  
grandes quantidades**



## 150 kg ATACADISTA

Capacidade de carga: 200 L

Corpo galvanizado ou colorido.

**Acessórios opcionais: porta-bebê, bebê-conforto  
e rodas para esteira rolante.**



**Facilita o deslocamento  
de volumes pesados  
com segurança e eficiência**

## 400 kg ATACADISTA

Litragem: 200 L

Corpo galvanizado ou colorido.

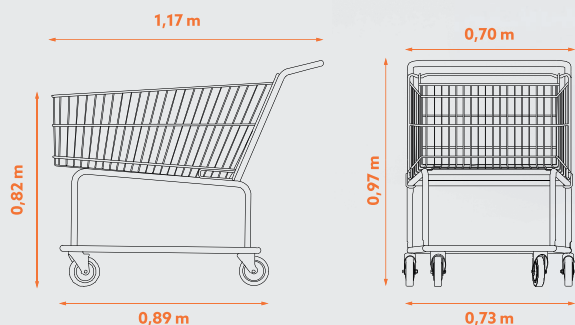

# CARRINHOS ATACADISTAS

Movimentação leve e estável,  
mesmo com grandes volumes

IMAGENS ILUSTRATIVAS



## 300 kg PRANCHA

Litragem do cesto: 80 L

Corpo galvanizado ou colorido.

Acessórios opcionais: punho anatômico.

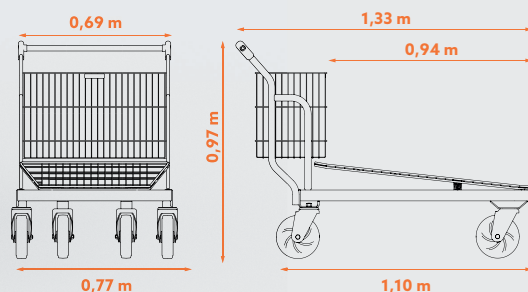

Facilita o transporte de  
grandes cargas em atacados,  
com resistência para uso intenso

## 400 kg PRANCHA

Litragem do cesto: 80 L

Corpo galvanizado ou colorido.

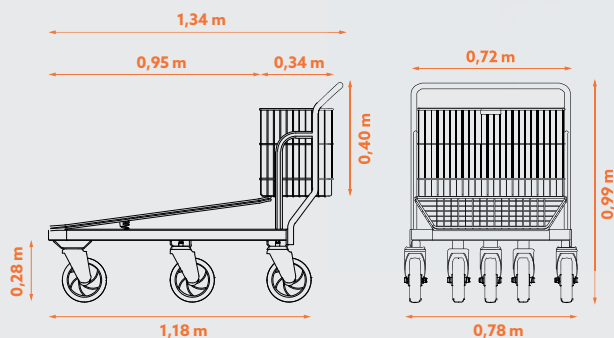

# CARRINHOS ESPECIAIS

IMAGENS ILUSTRATIVAS



Capacidade de peso  
**25 kg**

Tranca para maior segurança



Carrinhos feitos para  
cada necessidade

## CARRINHO PET 65 L

Capacidade de carga: 75 kg

Corpo galvanizado ou colorido.

**Acessórios opcionais:** rodas para esteira rolante e punho anatômico.

Compartimento ventilado para acomodar pets de pequeno porte.

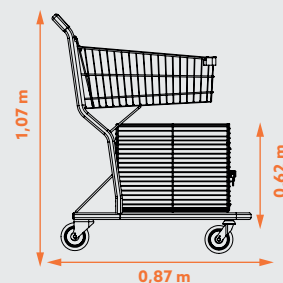
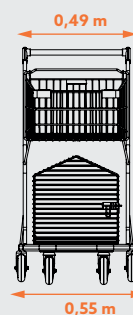

## CARRINHO CADEIRANTE

Capacidade de carga: 70 kg

Corpo galvanizado ou colorido.

Carrinho adaptado para cadeirantes, com acoplamento à cadeira de rodas, garantindo autonomia e segurança durante a compras.

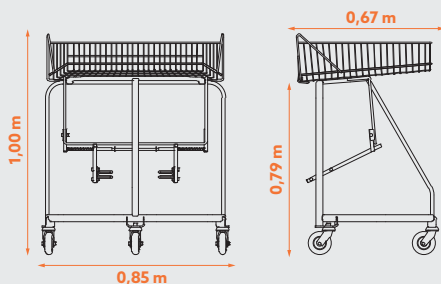

## CARRINHO FANTASIA

Capacidade de carga: 100 kg  
50 kg cada cesto

Corpo galvanizado ou colorido.

**Acessórios opcionais:** rodas para esteira rolante e punho anatômico.

Acompanha compartimento infantil em formato de carro, disponível nas cores azul, vermelho, verde e amarelo.

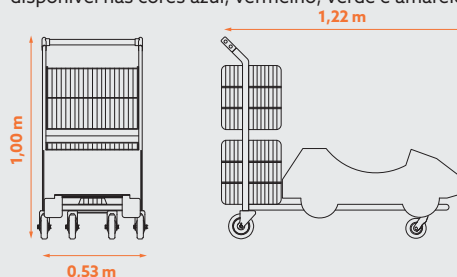

# EQUIPAMENTOS DE APOIO

IMAGENS ILUSTRATIVAS

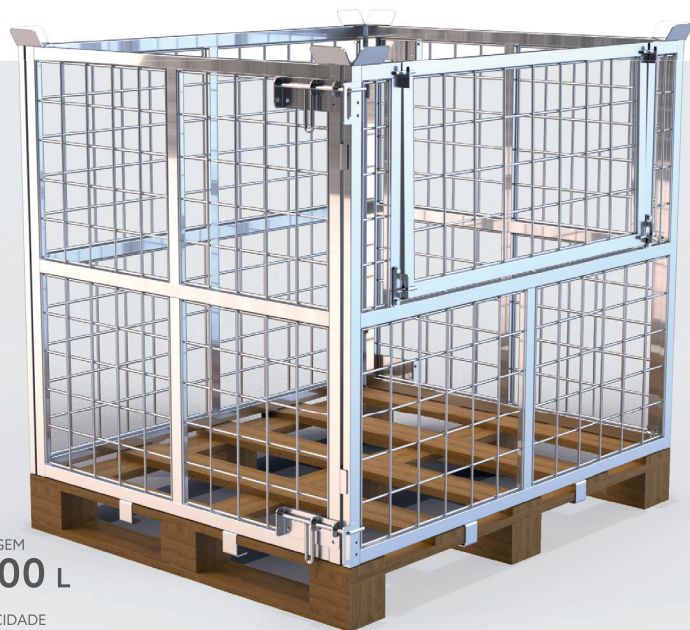

LITRAGEM  
**1200 L**

CAPACIDADE  
DE CARGA  
**500 kg**

\*Pallet de madeira não incluso

Ideal para otimizar espaço e garantir segurança no manuseio e transporte de cargas

## PALLET SIDER\*

Modelo galvanizado ou colorido.

Com porta de acesso retrátil e paredes em tela metálica, foi desenvolvido para ser acoplado a pallet de madeira padrão PBR, garantindo que a carga permaneça contida, estável e protegida.

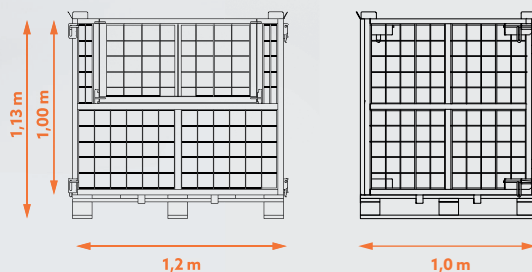

Equipamento projetado para oferecer acesso seguro a locais elevados

## PLATAFORMA DE ELEVAÇÃO

Galvanizada ou colorida.

Acoplável a empilhadeiras, piso antiderrapante, paredes laterais e tela metálica, grade traseira de proteção e porta com tranca, ideal para trabalhos em altura com total segurança em centros de distribuição, supermercados e ambientes industriais.

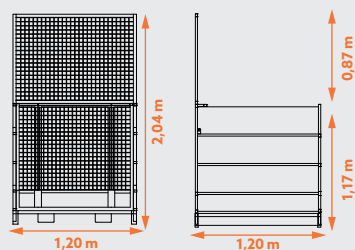

COMPORTA  
UMA PESSOA

CAPACIDADE  
DE CARGA  
**3000 kg**



# EQUIPAMENTOS DE APOIO

Segurança e praticidade no transporte de grandes volumes

IMAGENS ILUSTRATIVAS



LITRAGEM  
**2300 L**  
CAPACIDADE  
DE CARGA  
**1500 kg**

## CARRO DE CARGA VERTICAL COM PORTA

Galvanizado ou colorido.

Carro com 4 rodas, alça de condução e porta com abertura total. Paredes e base em tela metálica.

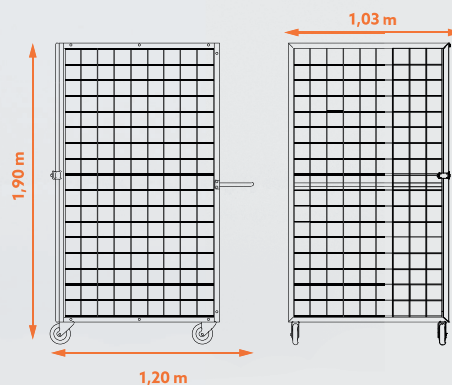

Acesso rápido e eficiente para produtos de maior porte

## CARRO DE CARGA VERTICAL COM ACESSO

Galvanizado ou colorido.

Carro com 4 rodas, alça de condução e porta com abertura parcial. Paredes e base em tela metálica.

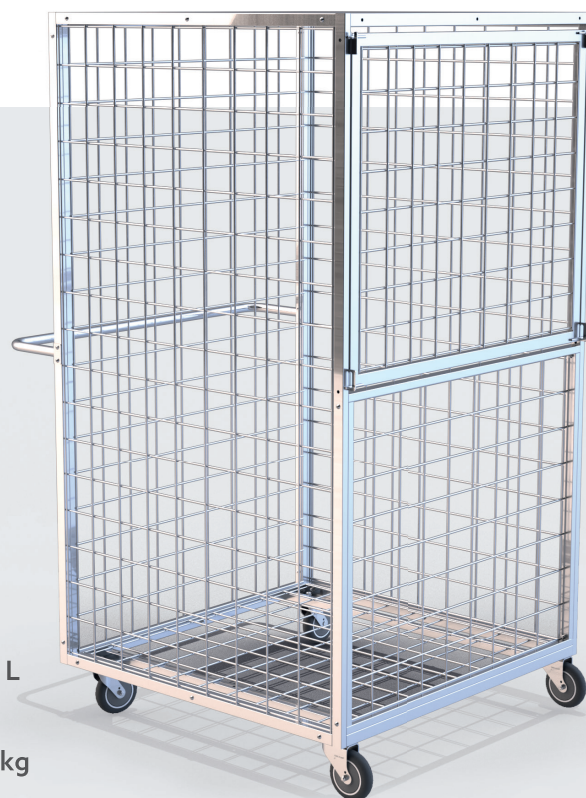
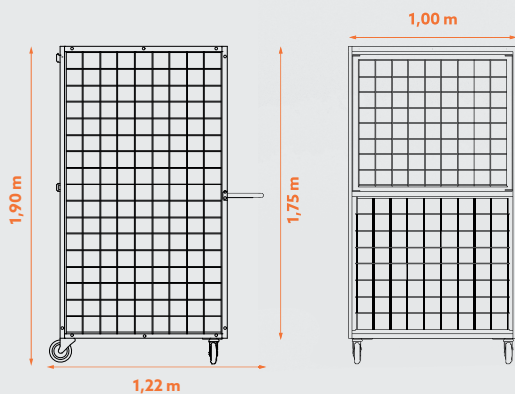

LITRAGEM  
**2300 L**  
CAPACIDADE  
DE CARGA  
**1500 kg**

# EQUIPAMENTOS DE APOIO

Mais facilidade para expor, armazenar e movimentar mercadorias pesadas

IMAGENS ILUSTRATIVAS

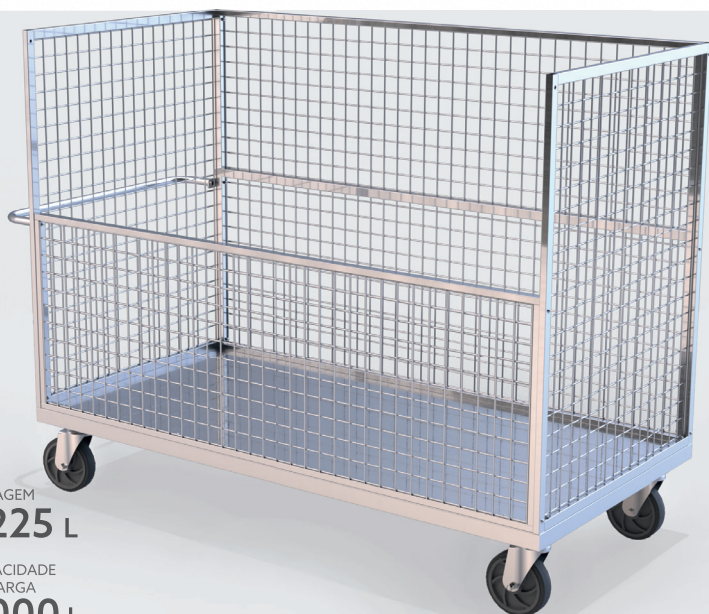

LITRAGEM  
**2225 L**  
CAPACIDADE  
DE CARGA  
**2000 kg**

## CARRO DE CARGA HORIZONTAL COM ABERTURA

Galvanizado ou colorido.

Carro com 4 rodas, alça de condução e abertura frontal. Paredes em tela metálica e base em chapa de aço.

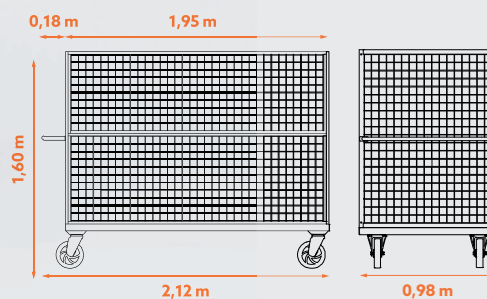

Reposição em altura com praticidade e segurança

## CARRO DE ABASTECIMENTO COM ESCADA

Galvanizado ou colorido.

Carro com 4 rodas, equipado com 2 bandejas em MDP branco e escada retrátil integrada, garantindo praticidade, agilidade e segurança durante a reposição.

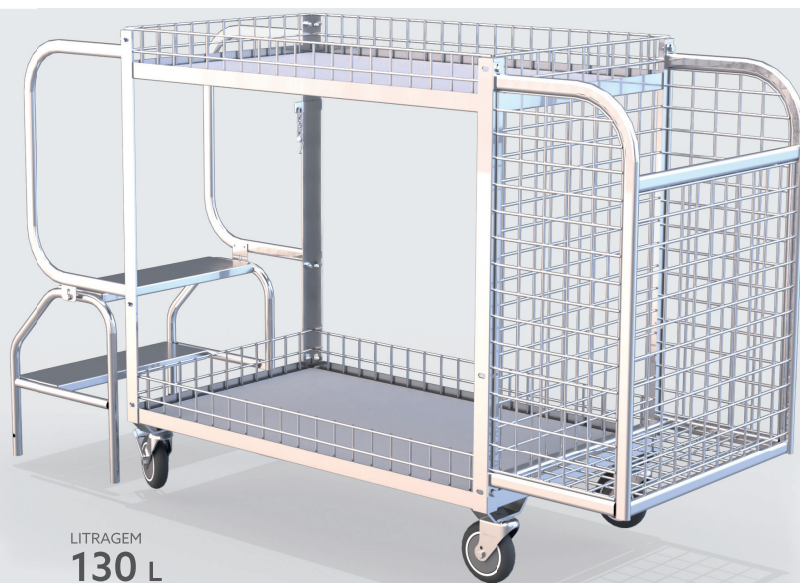

LITRAGEM  
**130 L**  
CAPACIDADE  
DE CARGA  
**150 kg**

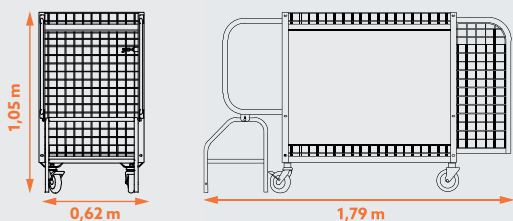

# EQUIPAMENTOS DE APOIO

Resistência e mobilidade  
para cargas pesadas

IMAGENS ILUSTRATIVAS

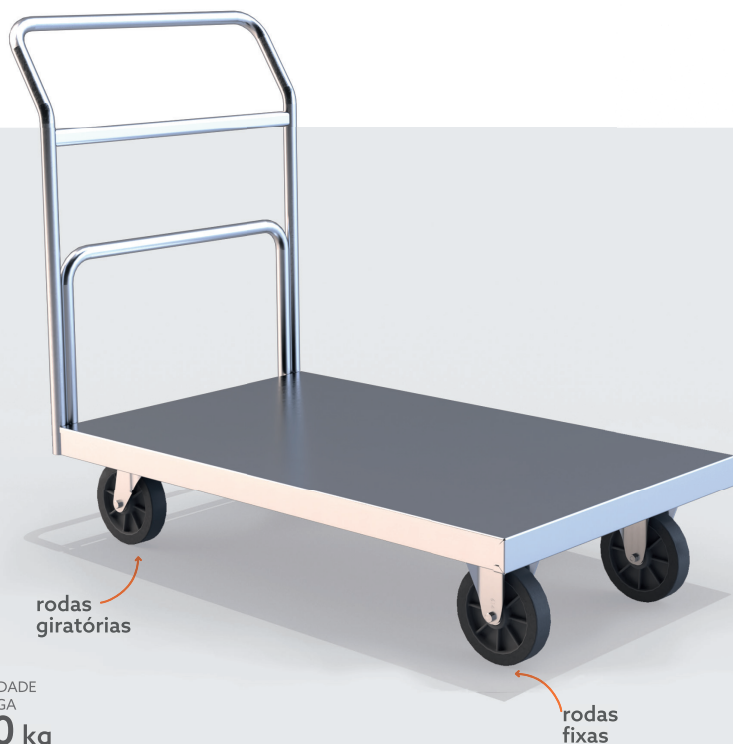

## CARRO PLATAFORMA

Modelo galvanizado ou colorido.

Carro com alça de condução e 4 rodas, sendo 2 frontais fixas e 2 traseiras giratórias de 360°, que garantem mobilidade e estabilidade durante a operação.

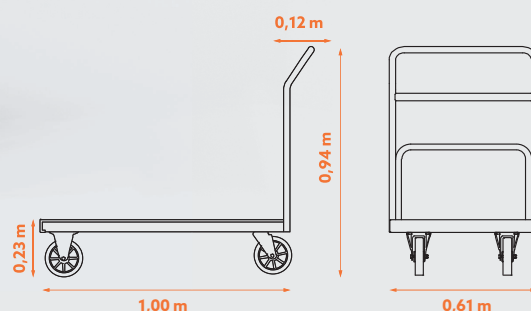

Deslocamento seguro,  
ágil e eficiente

## CARRO PLATAFORMA 6 RODAS

Modelo galvanizado.

Carro com 2 alças de condução desmontáveis e 6 rodas, que garantem mobilidade e estabilidade durante a operação.

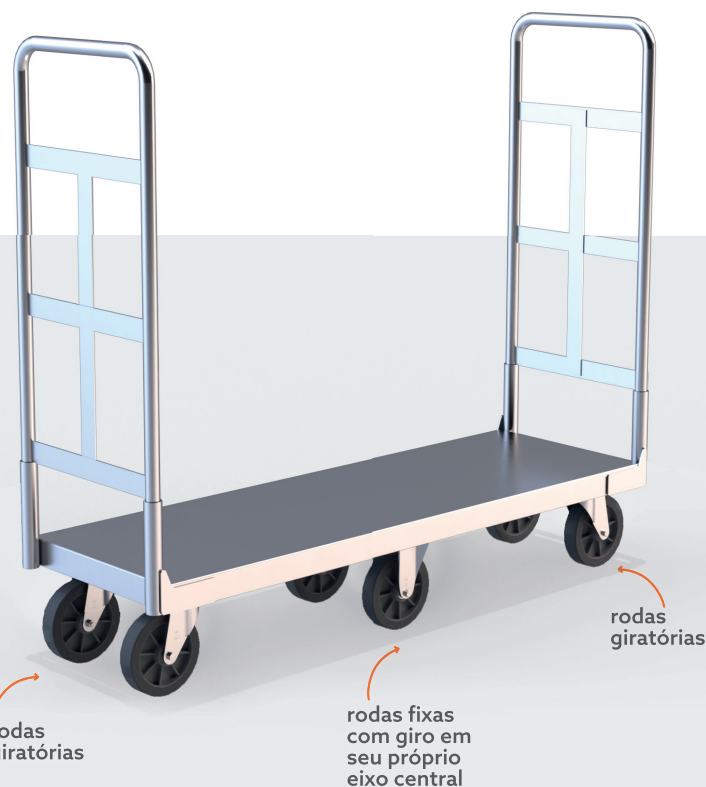
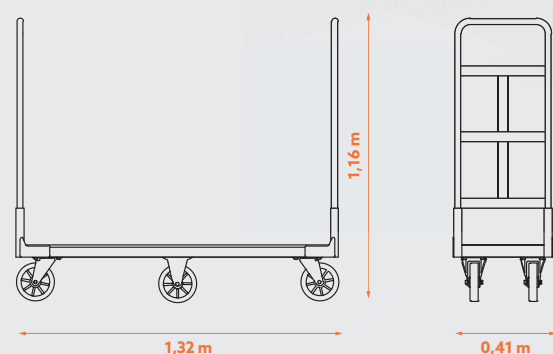

CAPACIDADE DE CARGA  
**600 KG**

# EQUIPAMENTOS DE APOIO

Projetada para agilizar reposições,  
inventários e manutenções em altura

IMAGENS ILUSTRATIVAS

CAPACIDADE  
DE CARGA  
**150 kg**

rodas  
giratórias  
com trava

rodas  
fixas



## ESCADA ABASTECIMENTO

Escada galvanizada ou colorida.

Escada com 7 degraus, altura de 2 m, 2 rodas fixas e 2 rodas giratórias, sendo as traseiras equipadas com travas para maior segurança durante o uso.

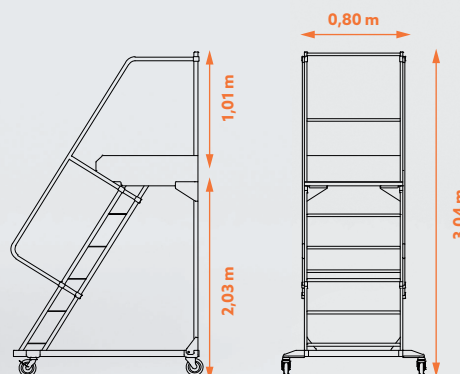

Facilita o acesso a prateleiras e locais  
elevados com praticidade e segurança

## ESCADA 3 DEGRAUS

Escada galvanizada ou colorida.

Escada com 3 degraus e 2 rodas fixas.

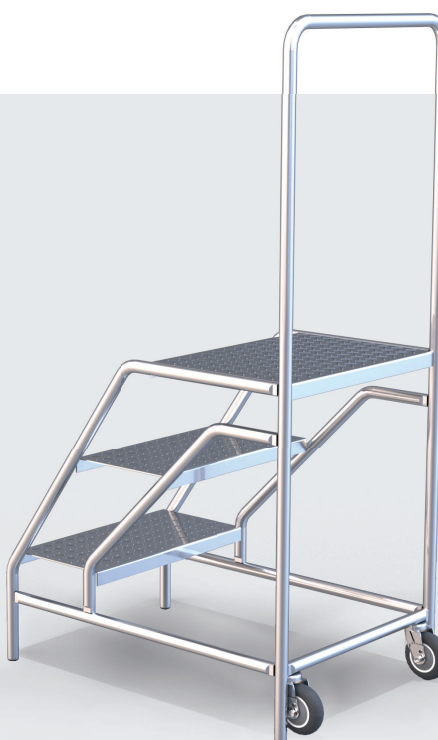
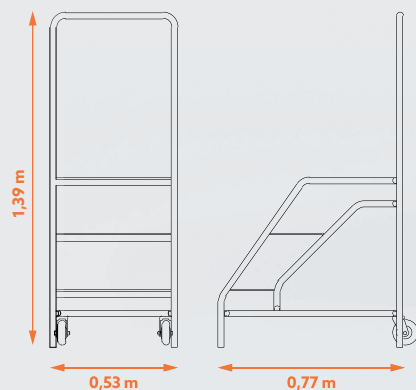

# EQUIPAMENTOS DE APOIO

IMAGENS ILUSTRATIVAS

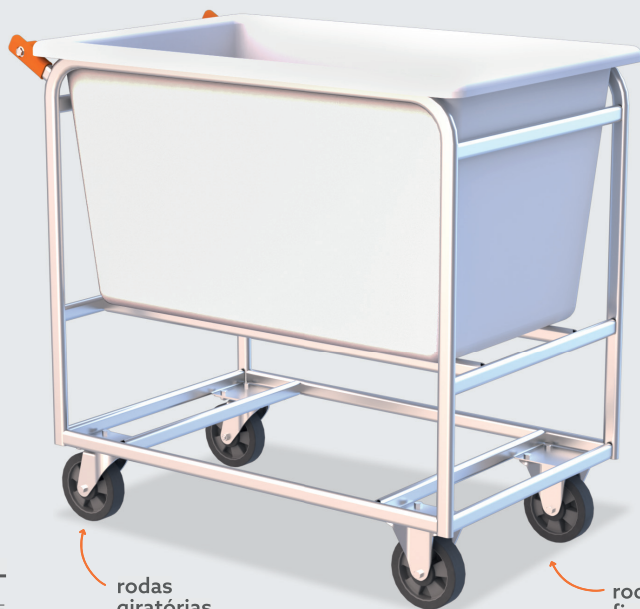

LITRAGEM  
**180 L**  
CAPACIDADE  
DE CARGA  
**180 kg**

rodas  
giratórias

rodas  
fixas

## CARRO CUBA

Galvanizado ou colorido.

Carro com 2 rodas giratórias e 2 rodas fixas, alça de condução, cuba plástica resistente, ideal para o transporte ágil, higiênico e seguro de alimentos em processos industriais e supermercados.

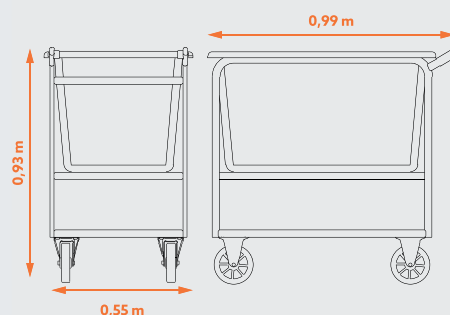

# PODIUMS

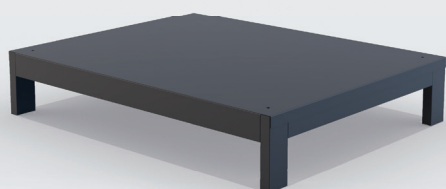

CAPACIDADE  
DE CARGA  
**1000 kg**

## PODIUM EXPOSITOR

Dimensões  
**1,00 x 0,80 m**

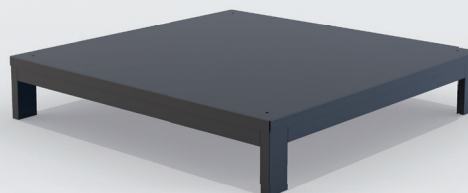
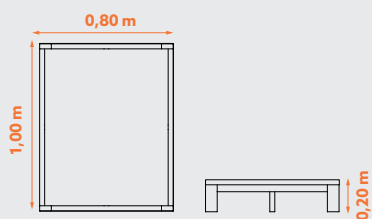

CAPACIDADE  
DE CARGA  
**1000 kg**

## PODIUM EXPOSITOR

Dimensões  
**1,00 x 1,00 m**

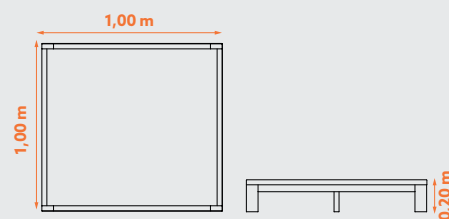

# CESTAS DE COMPRAS E SUPORTES

IMAGENS ILUSTRATIVAS



\*Cestas vendidas separadamente.

## COMPRA FÁCIL 30 L\*

Estrutura de aço, onde se encaixam até duas cestas de compras de plástico.

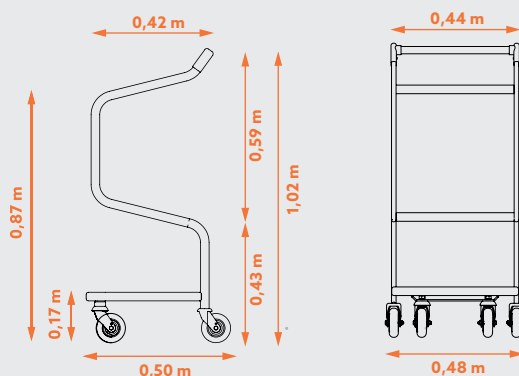

## CESTA DE COMPRAS PLÁSTICA

DIMENSÕES (A x L x P)  
0,20 x 0,44 x 0,29 m

LITRAGEM  
**15 L**



## CESTA DE COMPRAS COM RODAS

DIMENSÕES (A x L x P)  
0,38 x 0,35 x 0,55 m

LITRAGEM  
**30 L**

Com duas alças super-resistentes, uma de mão e outra de puxar.



## SUPORTE SIMPLES PARA CESTAS

DIMENSÕES (A x L x P)  
1,00 x 0,50 x 0,40 m

CAPACIDADE: 20 CESTAS



## SUPORTE DUPLO PARA CESTAS

DIMENSÕES (A x L x P)  
1,00 x 0,50 x 0,80 m

CAPACIDADE: 40 CESTAS

CORES CESTAS:



-  [www.amapa.ind.br](http://www.amapa.ind.br)
-  [amapa@amapa.ind.br](mailto:amapa@amapa.ind.br)
-  [amapa.ind](https://www.instagram.com/amapa.ind)
-  [/amapainstalações](https://www.facebook.com/amapainstalações)
-  [/company/amapainstalações](https://www.linkedin.com/company/amapainstalações)

Rodovia MG 260 - km 33 - Anel Rodoviário  
Caixa Postal 54 - CEP: 35.530-000 - Cláudio/MG

+55 37 3381-1110

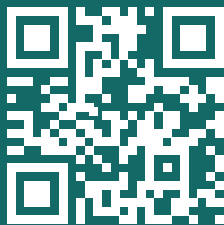

[www.amapa.ind.br](http://www.amapa.ind.br)

UMA MARCA



**REPRESENTANTE**